

CNC5000

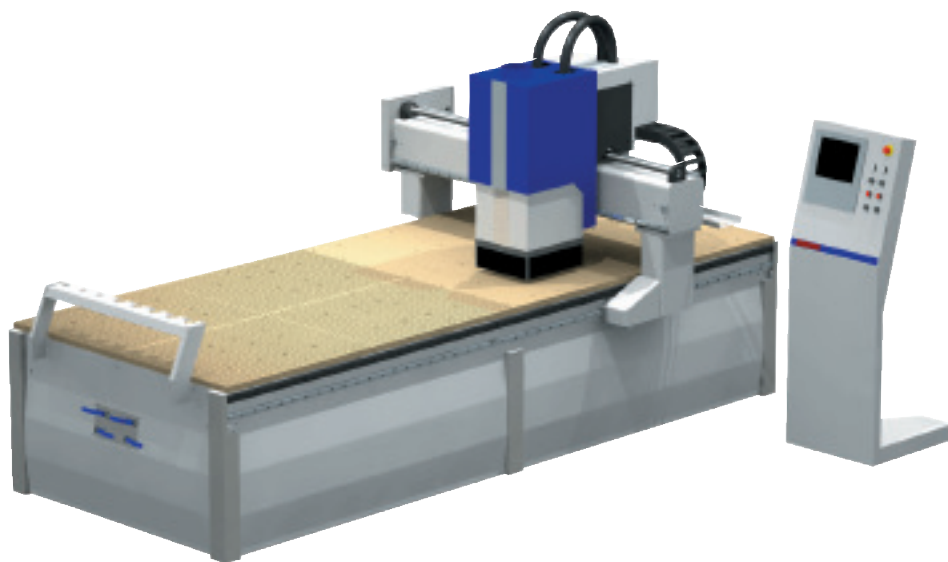

MORETENS

CNC5000

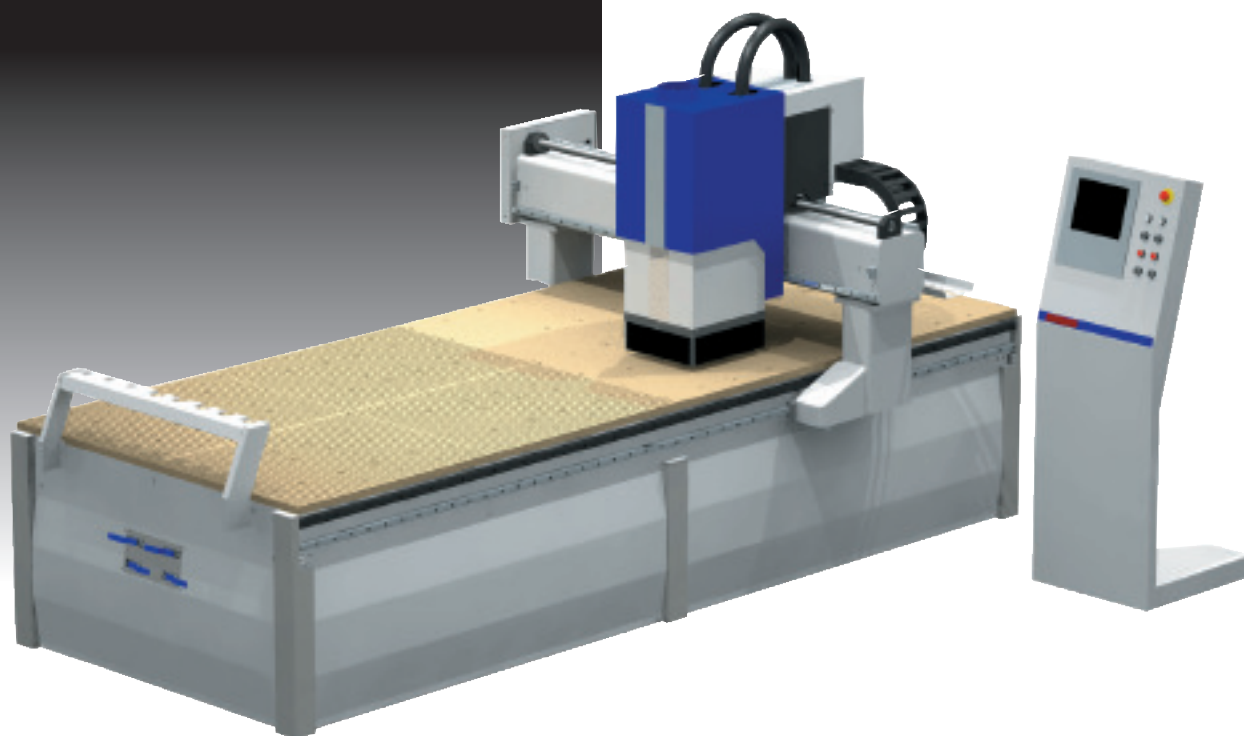

- Industriellt styrsystem
- Digitala servon för högre effektivitet och mindre vibrationer
- Gränsnitt för PC och CAM-programvaror
- Portalkonstruktion för bättre stabilitet
- Dubbel-drift av portal för högsta effektivitet
- Vakuumbord för fri placering för största flexibilitet
- Möjlighet till specialanpassning

CNC5000 passar både hantverkaren och industrin. Maskinen är speciellt framtagen för trä, skivmaterial, plast och aluminium. Hantverkaren kräver maskinens enkla handhavande och underhåll. Industrin kräver maskinens stabila och effektiva uppbyggnad, precisionen samt möjlighet till specialanpassning.

Programmering

Styrsystemet accepterar program enligt standard ISO6983 därmed kan en mängd olika CAM-programvaror användas både för 2D och 3D.

Bord

Rasterbord för skivmaterial

Bordet är uppbyggd i 8 st huvudsegment där varje segment är manuellt till och frånslagbar. I varje segment finns 8 vakuumpunkter. (totalt 64 punkter) Kring varje punkt placeras en tätningslist för att få vakuumbordet bara där det behövs.

Bord för vakuumbord

Vakuumborden finns i olika storlekar och former. Vakuumborden ansluts med två vakuumboror. En för undersidan och fastlåsning på bordet och den andra för

fastsättning av detaljen. Kompletteras med placerbara stopp som också drivs med vakuumbordet. Med donen fås en höjd över bordet på 100 mm. Bordet är förberett för 30 st don. Vid ofta återkommande lägen borras dia 30 mm i bordet för tapp på donen så att omställning mellan olika detaljer kan ske snabbt.

Vakuumbord på rasterbord

Kombinera rasterbordet med vakuumborden med hjälp av speciella fixturplattor.

Aluminiumbord

Plant bord i aluminium.

Spindelmotor

Spindelmotor är valbar mellan typ, storlek, och till antal.

Standard-spindelmotor

Vår standard-spindelmotor har verktygväxling med kona ISO 30 eller HSK63. Spindel styrs steglöst med en frekvensomriktare och har ett varvtal mellan 300 – 18 000 v/min (option 300 – 24 000 v/min).



Vakuumdon



Borrlåda 7 spindlar



Borrlåda 9 spindlar vinkel



Vinkelaggregat för fräsning, borrar och sågning.

Tillbehör, tillval

4-axel styrd
 4-axel 0-90 gr, pneumatisk
 CAM-programvaror
 Vakuumdon
 Vakuumdon för rasterbord
 Vinkelaggregat för sågning, fräsning, borrar
 Borrlåda
 Spindelmotor med kona ISO30 eller HSK63

Spindelmotor med keramiska lager (maxvarvtal 24 000 v/min)
 Pendelbearbetning
 Laser för hjälp att placera material
 Integrerad materialhanteringsutrustning
 Maskinskydd runt maskinen
 Ljusridå
 Verktygsmagasin, rotation, styrt, monterat på portal

Tekniska data

	Option	Option	Standard	Option	Option
Rörelseområde					
X-axel, längsled	1250 mm	2200 mm	3000 mm	4000 mm	6000 mm
Y-axel, sidled		1250 mm	1500 mm	2000 mm	3000 mm
Z-axel, höjdlid			200 mm	400 mm	600 mm
Hastighet					
X-axel			60m/min		
Y-axel			30m/min		
X-axel			15m/min		
Spindelmotor med verktygsväxling					
Effekt		6 kW	8kW	12 kW	
Kona		ISO30	HSK63		
Max varvtal			18000 v/m	24000 v/m	
Verktygsväxling, fasta platser, (antal fasta platser påverkar arbetsområdet)					
			7 verktyg		
				10 verktyg	
Vakuumpump, effekt					
			4,0 kW	505 kW	
Vakuumpump, flöde					
			126 m ³ /tim	250m ³ /tim	
Undertryck max					
			0,9 bar		
Total längd					
			3900 mm		
Total bredd					
			2100 mm		
Total höjd					
			2200 mm		
Vikt					
			ca 3 000 kg		

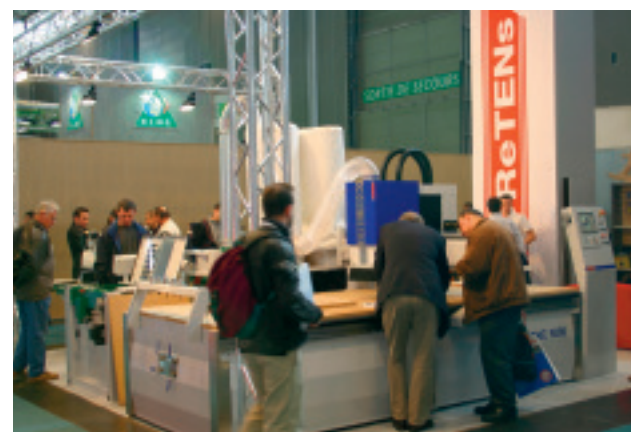

Mässa Paris

CNC8000

CNC8000 är ett exempel på vad vi kan göra för att anpassa våra CNC-maskiner till kundens behov. Maskinen utför 6-axlig bearbetning på konstruktionsvirke. Klarar också av koniska detaljer. Har inbyggd materialhantering. Maskiner passar bla för timmerhustillverkare, för företag som utför efterbearbetning av limträbalkar, takstolstillverkare mm.

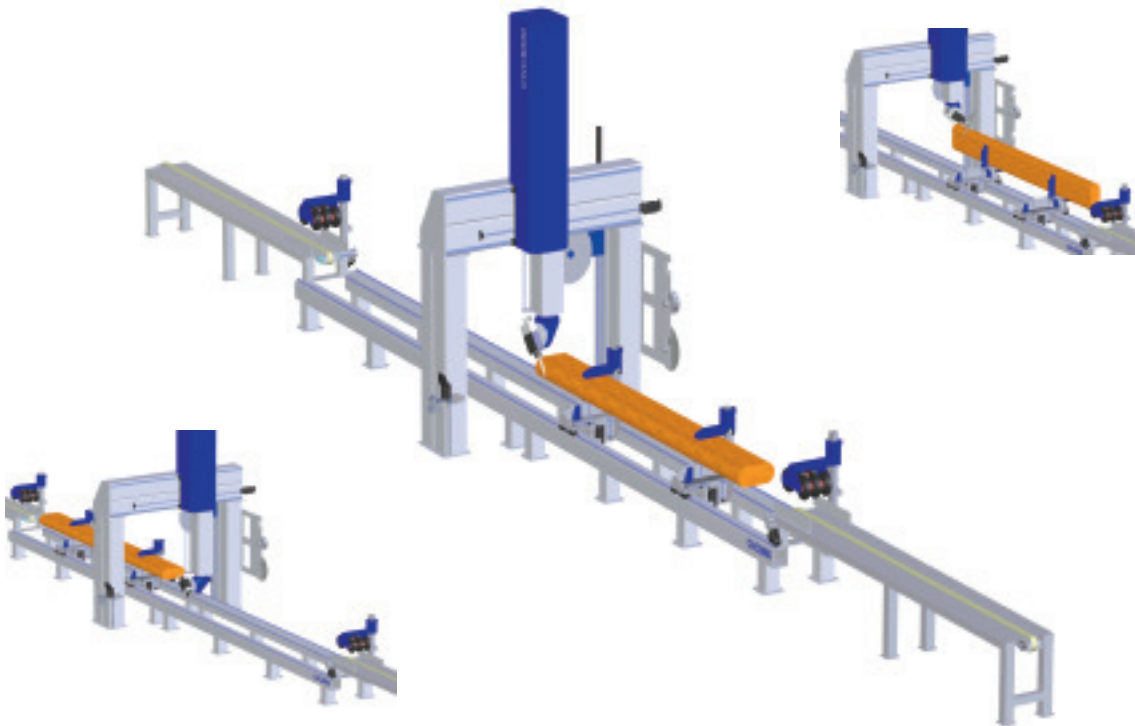

Unika snickerimaskiner

MOReTENS har tillverkat snickerimaskiner i över 25 år.

Den innovativa konstruktionen formad av våra kunders behov har gjort att vi fått kostnads-effektiva lösningar och unika fördelar.



MOReTENS tillverkningsenhet i Östersund.
Här tillverkas alla våra maskiner till högsta kvalitetsstandard.

www.fryksdalen.com/snickeri

Made in Sweden

KRISTERS SNICKERI MASKIN

Brårud / Sundgatan 11
686 33 Sunne

0565-71 10 27 (tel) 0565-71 10 23 (fax)

E-post: kristers.snickeri@telia.com
Web: www.fryksdalen.com/snickeri